

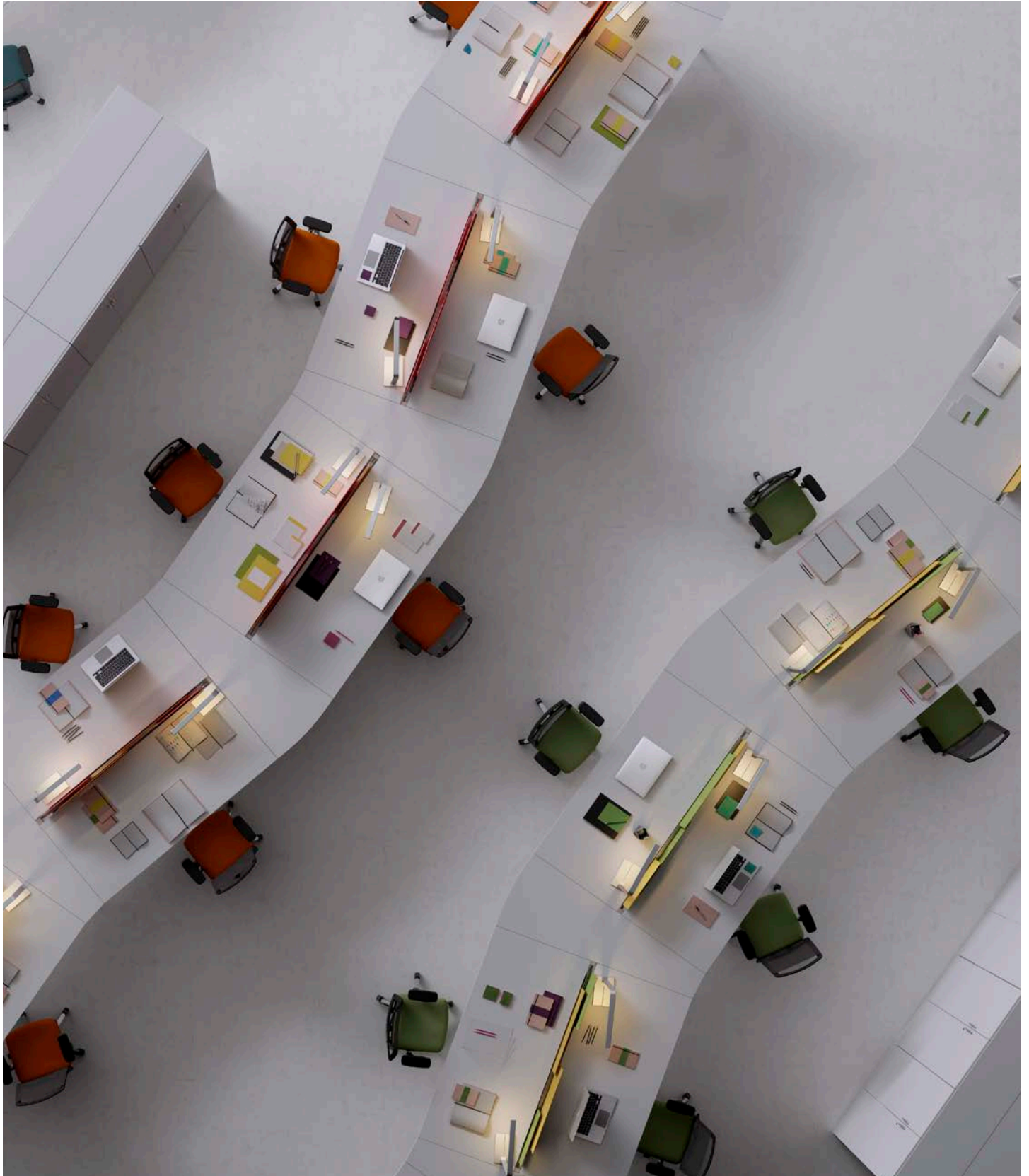

Forma 5

MOBILIARIO OPERATIVO: **M10**

CARACTERÍSTICAS TÉCNICAS



Disponemos de soluciones antielectroestáticas. Consultar condiciones.

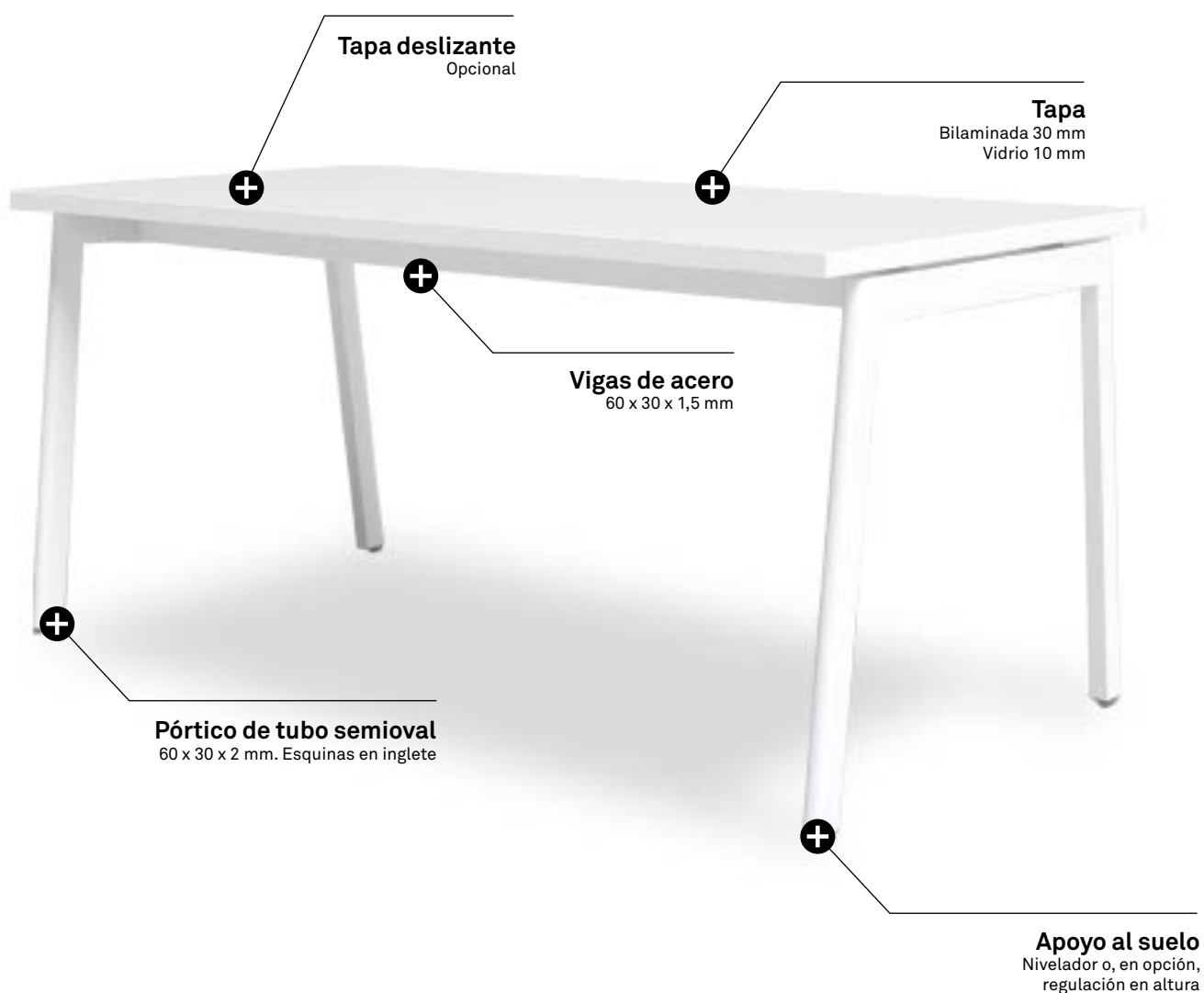

BENCH

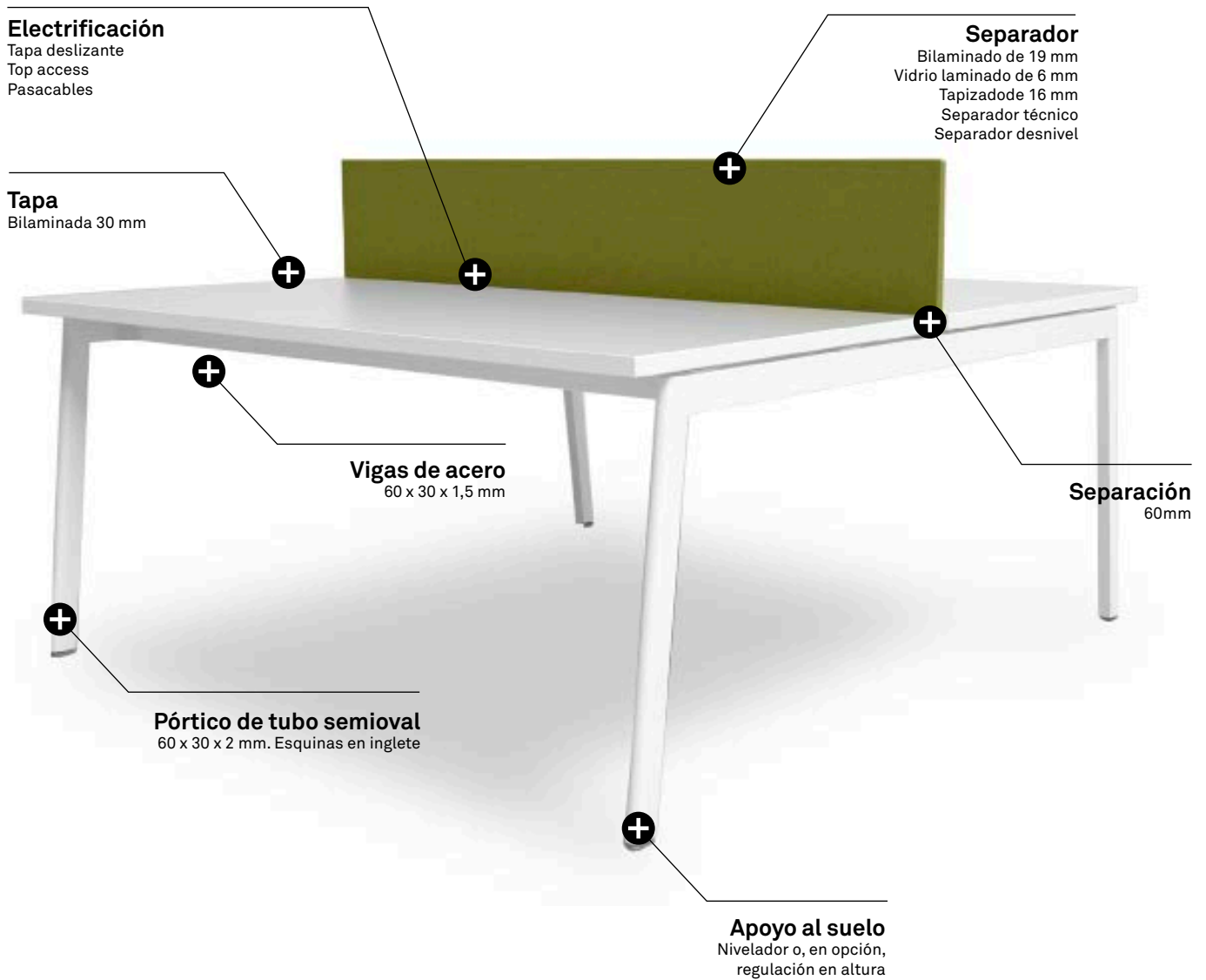

MESA DE JUNTAS | RECTANGULAR - CUADRADA - REDONDA

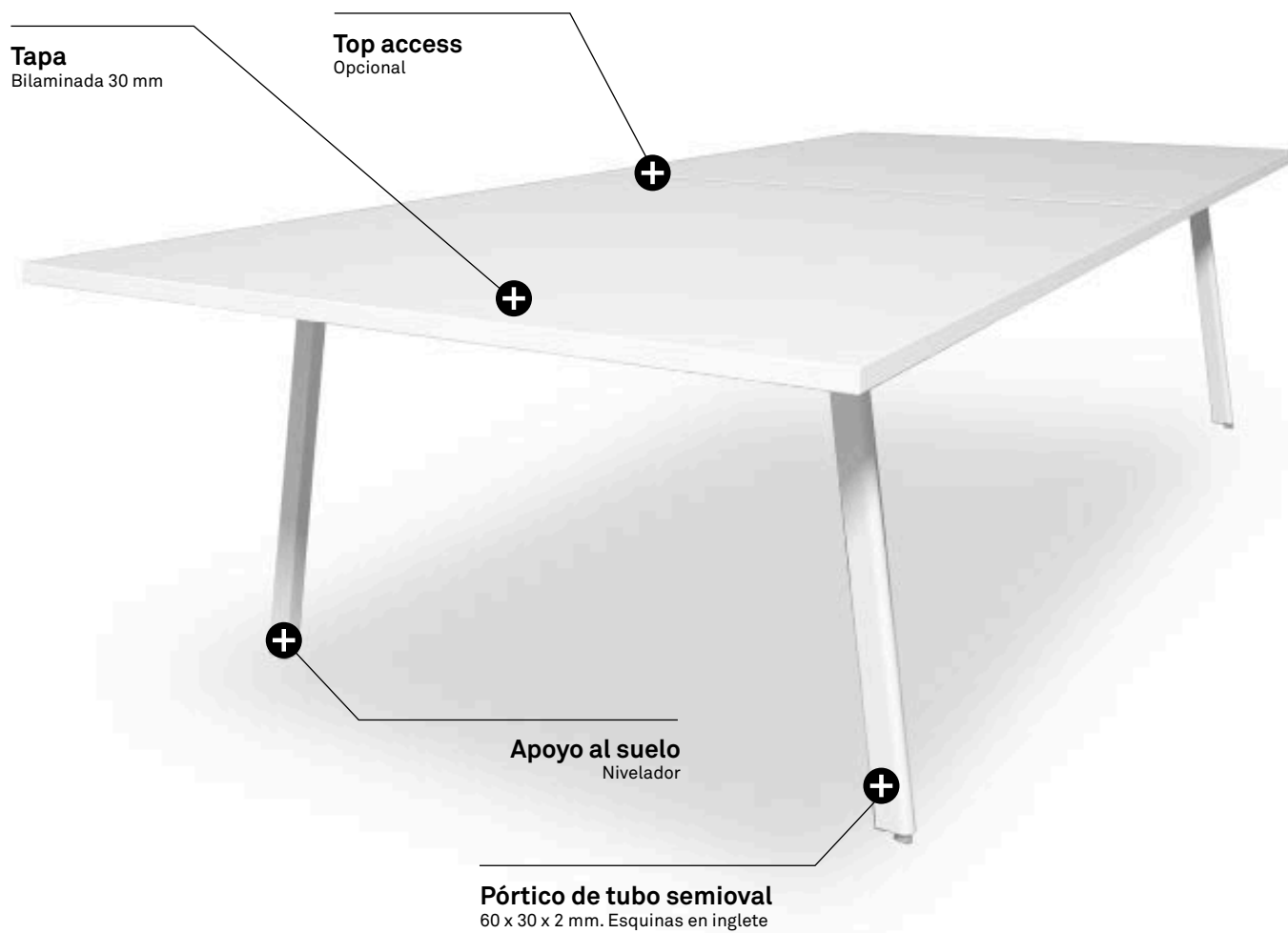

DESCRIPCIÓN DE LOS ELEMENTOS

TABLERO

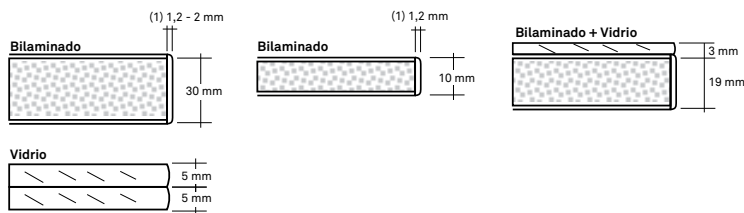

ANCHO DEL CANTO	TABLERO 19 mm	TABLERO 30 mm
1,2 mm ⁽¹⁾	Frente de cajón Techo de armario, lateral, suelo y estante	
2 mm ⁽¹⁾	Tapa de mesa	

TAPA

BILAMINADA: tablero de partículas con recubrimiento melamínico de 30 mm o 19 mm de espesor. Canto termofusionado de 2 mm de espesor. Mecanizada en la parte inferior para su correcto montaje. La especificación de calidad para el tablero está en concordancia con la norma UNE - EN 312, y se corresponde con el tipo de tablero P2. La densidad media para tablero de 30 mm de espesor es de 610 Kg/m³.

VIDRIO: vidrio templado de 10 mm de espesor. Los cantos son pulidos y las esquinas redondeadas.

Fijada a la estructura por medio de ventosas de silicona.



Bilaminada



Vidrio translúcido

PÓRTICO

Tubo semioval 60 x 30 x 2 mm. Pintura epoxi con una capa de 100 micras. El encuentro de la pata con el travesaño se resuelve con acabado a inglete. La geometría de la pata es de tipo caballete.

Dos remates de polipropileno permiten la nivelación en superficies irregulares. El programa ofrece una amplia gama de pórticos que se pueden clasificar en tres tipos fundamentales:

- **SIMPLE:** disponible para configuraciones de 80 y 56 cm.
- **DOBLE:** disponible para configuraciones de 1660 y 1170 mm.
- **DE CONTINUIDAD:** disponible para configuraciones de 1660 mm. Este tipo de pòrtico aporta la solución de crecimiento longitudinal de mesas a modo de bench con la particularidad de que el apoyo queda bajo la mesa y por tanto facilita la redistribución de los puestos de trabajo en el bench. Dispone de solución para regulación en altura.



Pòrtico

VIGAS

Vigas de 60 x 30 x 1,5 mm como soporte de la tapa y pintadas con pintura epoxi de 100 micras.

APOYO AL SUELO

NIVELADOR: Apoyo al suelo con niveladores para mantener la superficie de la mesa recta en cualquier tipo de suelo y con un recorrido de 2 cm.

PÓRTICO REGULABLE EN ALTURA: (650 - 850 mm) de tubo semioval 60 x 30 x 2 mm, con pintura epoxi con una capa de 80 - 100 micras. El encuentro de la pata con el travesaño se resuelve con acabado a inglete. La geometría de la pata es de tipo caballete. Dos remates de polipropileno permiten la nivelación en superficies irregulares. Disponible en mesas individuales apoyadas en pórticos.



Nivelador



Regulación en altura

FALDÓN

BILAMINADO: tablero de partículas de 19 mm de espesor con canto termofusionado de 1,2 mm en todo su perímetro fijados a la estructura mediante herrajes específicos ocultos bajo la mesa.

METÁLICO: faldón de chapa de acero con tratamiento de acabado en pintura epoxi en polvo polimerizada a 220 °C (espesor 1,5 mm) y texturado. El sistema de montaje incluye herraje que facilita su instalación y es común al faldón bilaminado. Queda suspendido de la viga frontal.



Bilaminado



Metàlico

SEPARADOR

BILAMINADO: tablero de partículas de 19 mm de espesor con canto termofusionado de 1,2 mm en todo su perímetro fijados a la estructura mediante herrajes específicos. Amplia elección de acabados.

VIDRIO: laminado de 6 mm 3 + 3 mm con lámina de butiral intermedia con cantos pulidos y esquinas redondeadas fijados a la estructura mediante herrajes específico.

TAPIZADO: base de tablero de partículas de 16 mm de espesor que se tapiza por ambas caras quedando las costuras en el lateral del separador. Comparte herrajes con el resto de separadores.

TÉCNICO: simples monoraíl o multiraíl. Estos separadores pueden ser bilaminados o tapizados. Los separadores técnicos permiten mediante raíles la colocación de bandejas y complementos que aumentan la funcionalidad del separador. Separadores simples. Disponible en melamina, vidrio o tapizados, pueden ser colocados en la parte frontal de mesas individuales y en la parte frontal de cada puesto en configuraciones benches entre dos mesas.



Bilaminado



Tapizado



Vidrio



Técnico

SEPARADOR A DESNIVEL

Una viga de chapa de acero de 3 mm de espesor, en forma de V invertida sirve de soporte a 4 paños tapizados con base de tablero de fibras de 5 mm de espesor, tapizado a posteriori con tejidos del grupo 1 de Forma 5. Los paños separadores de alturas 280 y 170 sobre la mesa se disponen en tresbolillo intercambiando alturas y colores.

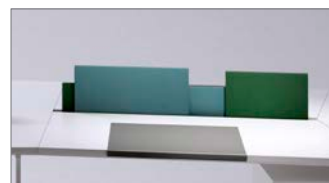

ELECTRIFICACIÓN

1. En cuanto a accesibilidad, destacamos 2 posibilidades:

- Top access: registro de extrusión de aluminio que proporciona un acceso a las instalaciones a través de un mecanizado rectangular de 360 x 120 mm practicado al sobre de trabajo. Dispone de varias opciones de posicionamiento en la mesa, según las necesidades. Acabados idénticos a la estructura.
- Pasacables: cuadrado de 94 x 94 mm y hueco pasante en la mesa de 80 mm, con varias posibilidades de posicionamiento, ofrece soluciones de cableado en puestos con necesidades más sedentarias. Fabricados en ABS.

2. En cuanto a distribución destacamos:

- Las más sencillas las conforman las bandejas individuales, que pueden ser de polipropileno o metálicas. Son asociables, con lo que uniendo varias se pueden conducir instalaciones a través de conjuntos de puestos múltiples. Su principal función es la de soportar la regleta de conexiones bajo un top access o pasacables.
- La nueva generación de bandejas de conducción de instalaciones proporciona, mediante un sistema de correderas suspendidas de las vigas, mayor facilidad de acceso a las instalaciones ya que permiten descolgar las bandejas, mejorando la visibilidad y la manipulación de las mismas. Muy útiles para multipuestos en configuración tipo Bench, pero también disponible para mesas individuales.



CONFIGURACIONES Y DIMENSIONES

MESAS Y ALAS

	MESA	A x B	200 x 90 180 x 90 180 x 80 166 x 80	160 x 80 140 x 80 120 x 80
	MESA APOYO BUC 43	A x B	180 x 80 160 x 80 140 x 80	
	MESA BUC ALTURA MESA (43)	A x B	180 x 80 160 x 80 140 x 80 120 x 80	
	ALAS	A x B	100 x 56 80 x 56	

CRECIMIENTO DESDE PÓRTICO

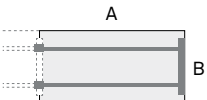
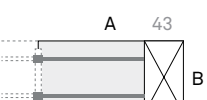
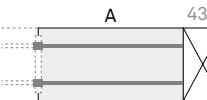
	MESA	A x B	180 x 80 160 x 80 140 x 80 120 x 80	
	MESA APOYO BUC 43	A x B	180 x 80 160 x 80 140 x 80	
	MESA BUC ALTURA MESA (43)	A x B	180 x 80 160 x 80 140 x 80 120 x 80	

h: 74 cm

CONFIGURACIONES Y DIMENSIONES

CRECIMIENTO DESDE BUC

	<p>MESA</p> <p>A x B</p>	<p>180 x 80 160 x 80 140 x 80 120 x 80</p>
	<p>MESA APOYO BUC 43</p> <p>A x B</p>	<p>180 x 80 160 x 80 140 x 80</p>
	<p>MESA BUC ALTURA MESA (43)</p> <p>A x B</p>	<p>180 x 80 160 x 80 140 x 80 120 x 80</p>

CONFIGURACIONES EN VIDRIO

	<p>MESA</p> <p>A x B</p>	<p>200 x 90 180 x 80 160 x 80</p>
	<p>ALA POYADA EN PÓRTICO Y VIGA</p> <p>A x B</p>	<p>100 X 56 90 X 56 80 X 56</p>

BENCHS

	<p>BENCH APOYO PÓRTICO</p> <p>A x B/b1</p>	<p>180 x 166/80 160 x 166/80 140 x 166/80 120 x 166/80</p>
	<p>BENCH APOYO BUC</p> <p>A x B/b1</p>	<p>180 x 166/80 160 x 166/80 140 x 166/80</p>
	<p>BENCH APOYO BUC ALTURA MESA</p> <p>A x B/b1</p>	<p>180 x 166/80 160 x 166/80 140 x 166/80 120 x 166/80</p>

h: 74 cm

CONFIGURACIONES Y DIMENSIONES

BENCHS

	<p>BENCH APOYO BUC 43</p>	<p>A/a1 x B/b1</p>	<p>360/180 x 166/80 320/160 x 166/80 280/140 x 166/80</p>
	<p>BENCH APOYO BUC ALTURA MESA</p>	<p>A/a1 x B/b1</p>	<p>360/180 x 166/80 320/160 x 166/80 280/140 x 166/80 240/120 x 166x80 240/120 x 166/80</p>

BENCHS, CRECIMIENTOS

	<p>BENCH APOYO PÓRTICO</p>	<p>A x B/b1</p>	<p>180 x 160/80 160 x 160/80 140 x 160/80 120 x 160/80</p>
	<p>BENCH APOYO BUC 43</p>	<p>A x B/b1</p>	<p>180 x 166/80 160 x 166/80 140 x 166/80</p>
	<p>BENCH APOYO BUC ALTURA MESA</p>	<p>A x B/b1</p>	<p>180 x 166/80 160 x 166/80 140 x 166/80 120 x 166/80</p>

h: 74 cm

CONFIGURACIONES Y DIMENSIONES

CONFIGURACIONES CON ARMARIO APOYO MESA

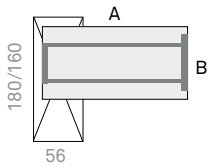
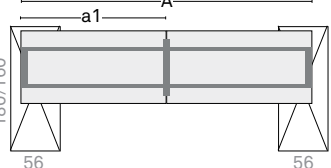
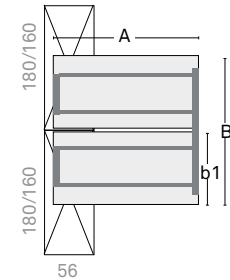
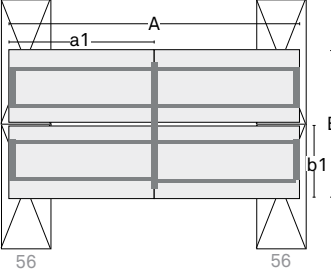
	<p>MESA INDIVIDUAL</p> <p>A x B</p> <p>180 x 80 160 x 80 180 x 67 160 x 67</p>
	<p>MESA DOBLE</p> <p>A/a1 x B</p> <p>360/180 x 80 320/160 x 80</p>
	<p>BENCH 2 PUESTOS</p> <p>A x B/b1</p> <p>180 x 166/80 160 x 166/80 180 x 140/67 160 x 140/67</p>
	<p>BENCH 4 PUESTOS</p> <p>A/a1 x B/b1</p> <p>360/180 x 166/80 320/160 x 166/80</p>

h: 74 cm

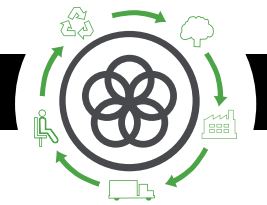

Análisis de Ciclo de Vida

Serie M10



MATERIAS PRIMAS		
Materia Prima	Kg	%
Acero	30,67 Kg	48%
Plásticos	0,64 Kg	1%
Madera	32,6 Kg	59%

% Mat. Reciclados= 52%

% Mat. Reciclables= 99%

Ecodiseño

Resultados alcanzados en las etapas de ciclo de vida



MATERIALES

Madera

Maderas con un 70% de material reciclado y certificadas con el PEFC/FSC y E1.

Acero

Acero con un porcentaje de reciclado entre el 15% y el 99%.

Plástico

Plásticos con un porcentaje de reciclado entre el 30% y el 40%.

Pinturas

Pintura en polvo sin emisiones COVs.

Embalajes

Embalajes 100% reciclados con tintas sin disolventes.

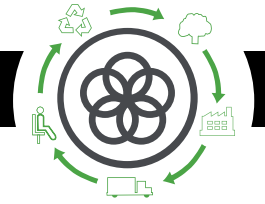

PRODUCCIÓN

Optimización del uso de materias primas
Corte de tableros, tapicerías y tubos de acero.

Uso de energías renovables
con reducción de emisiones de CO₂. (Paneles fotovoltaicos)

Medidas de ahorro energético
en todo el proceso de producción.

Reducción de las emisiones globales de COVs
de los procesos de producción en un 70%.

Pinturas en polvo
recuperación del 93% de la pintura no depositada.

Eliminación de las colas y pegamentos en el tapizado

La fábrica
cuenta con una depuradora interna para los residuos líquidos.

Existencia de puntos limpios
en la fábrica.

Reciclaje del 100% de los residuos
del proceso de producción y tratamiento especial de residuos peligrosos.



TRANSPORTE

Optimización del uso de cartón
de los embalajes.

Reducción del uso del cartón y materiales de embalaje

Embalajes planos y bultos de tamaños reducidos
para la optimización del espacio.

Compactadora para residuos sólidos
que reduce el transporte y emisiones.

Volúmenes y pesos livianos

Renovación de flota de transporte
con reducción 28% de consumo de combustible.

Reducción radio de proveedores
Potencia mercado local y menos contaminación por transporte.



USO

Fácil mantenimiento y limpieza
sin disolventes.

Garantía Forma 5

Máximas calidades
en materiales para una vida media de 10 años del producto.

Optimización de la vida útil
del producto por diseño estandarizado y modular.

Los tableros
sin emisión de partículas E1.



FIN DE VIDA

Fácil desembalaje
para el reciclaje o reutilización de componentes.

Estandarización de piezas
para su reutilización.

Materiales reciclables utilizados en los productos (% reciclabilidad):
La madera es 100% reciclable.
El acero es 100% reciclable.

Sin contaminación de aire o agua
en la eliminación de residuos.

Embalaje retornable, reciclable y reutilizable

Reciclabilidad del producto al 99%

LÍNEAS DE ACTUACIÓN PARA LA CORRECTA LIMPIEZA Y MANTENIMIENTO

ELEMENTOS BILAMINADOS

Frotar con un paño húmedo impregnado en jabón PH neutro las zonas a limpiar.

PIEZAS DE PLÁSTICO

Frotar con un paño húmedo impregnado en jabón PH neutro las zonas a limpiar.

PIEZAS METÁLICAS

- 1 Frotar con un paño húmedo impregnado en jabón PH neutro las zonas a limpiar.
- 2 Las piezas de aluminio pulido se pueden recuperar con pulimento sobre un paño de algodón seco para restablecer sus condiciones de brillo iniciales.

ELEMENTOS DE VIDRIO

Frotar con un paño húmedo impregnado en jabón PH neutro las zonas a limpiar.

En ningún caso habrán de utilizarse productos abrasivos.

NORMATIVA

CERTIFICADOS

Forma 5 certifica que el programa M10 ha superado las pruebas realizadas tanto en el laboratorio de Control de Calidad interno como en el Centro de Investigación Tecnológica TECNALIA, obteniendo resultados "satisfactorios" en los siguientes ensayos:

UNE-EN 527-1:2001: "Mobiliario de oficina. Mesas. Parte 1: Dimensiones".

UNE-EN 527-2:2003: "Mobiliario de oficina. Mesas. Parte 2: Requisitos mecánicos de seguridad".

UNE-EN 527-2:2003: "Mobiliario de oficina. Mesas. Parte 3: Métodos de ensayos para la determinación de la estabilidad y la resistencia mecánica de la estructura".

Desarrollado por MARIO RUIZ